

## BRANDSTOFINSPUITPOMP

### TECHNISCHE GEGEVENS

Inspuitpomp, Bosch PE6A . . .  
 Regulateur RQ ("two speed")  
 RSV ("all speed")  
 met rookbegrenzer  
 (op de DT motor)

De inspuitpomp en reguleur zijn opgenomen in het smeeroliecircuit van de motor en behoeven derhalve wat de smering betreft geen onderhoud. Voor het revideren en testen zie Werkplaatsinstructies "Dieselinspuiting".

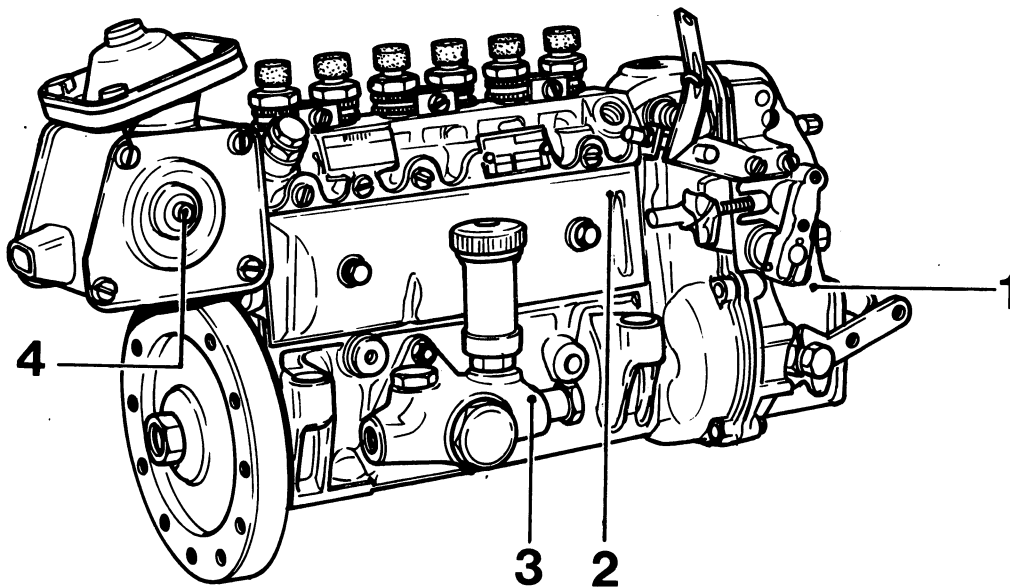

1. Reguleur
2. Inspuitpomp
3. Opvoerpomp
4. Rookbegrenzer

### VERVANGEN VAN DE BRANDSTOFPOMP

1. Motor tornen tot de merkstreep op het brandstofpompvliegwiël precies tegenover de wijzernaald staat en de boutjes van de koppeling verwijderen.
2. Brandstof en smeerolie aan- en afvoerleidingen losmaken.
3. Inspuitleidingen, de leiding op de rookbegrenzer en (motor-rem-) gasbediening losmaken.
4. Koudstart- en stopbediening losmaken.
5. Bevestigingsbouten van de brandstofpomp verwijderen en de brandstofpomp van de motor nemen.
6. Montage van de brandstofpomp geschiedt in omgekeerde volgorde.
7. Bij de montage moet er op worden gelet, dat de brandstofpompkoppeling spanningsvrij is, eventueel hiervoor de bevestigingsbouten van de pompstoel losdraaien.
8. Na montage, het brandstofsysteem goed ontlichten en het inspuitmoment afstellen met behulp van het capillair buisje (zie "Instellen van het inspuitmoment" groep 4-00)