

## ELEKTRISCHE RAAMBEDIENING BIJRIJDERZIJDE

Vanaf chassisnummer 225574 is de motor van de raambediening veranderd. Deze is nu ingebouwd en bevindt zich achter een schutplaat onderin de deur (zie Fig. 1).

De slipkoppeling behoeft hierbij niet meer te worden afgesteld.

Bij het niet functioneren van de raambedieningmotor kan de ruit verplaatst worden met behulp van een pijpsleutel van 7 mm. Deze moet over het zeskant worden geschoven, daarna indrukken en gelijktijdig draaien (zie Fig. 2).

Is er geen pijpsleutel voorhanden, dan is het mogelijk door het gedeeltelijk losnemen van de deurbekleding (zie pijl in Fig. 1) onder tegen de ruit te drukken. Met de andere hand moet dan het zeskant worden ingedrukt waardoor de raambedieningmotor wordt ontkoppeld.

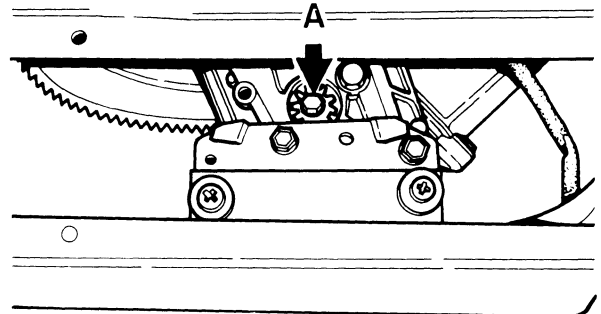

Fig. 1

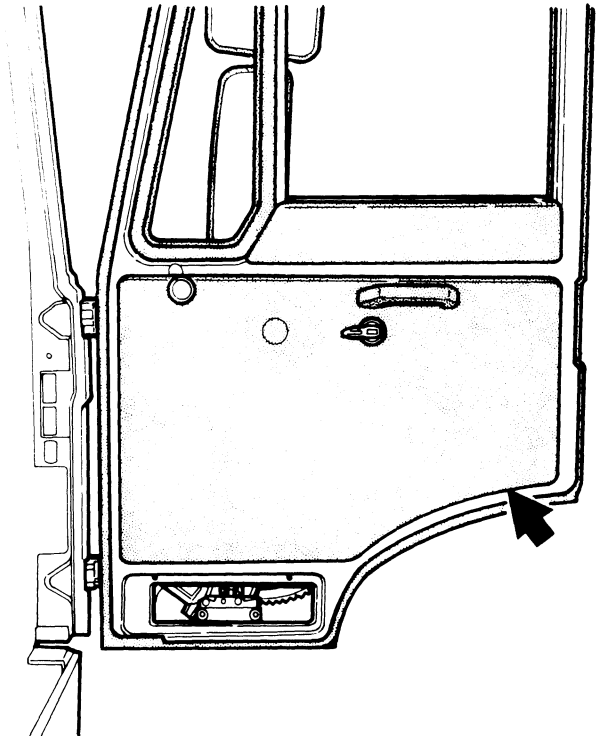

Fig. 2