

UIT- EN INBOUWEN

UITBOUWEN

Verwijder kogeleind 40 van stuurstang 18 uit pitmanarm 17 (Fig. 1).

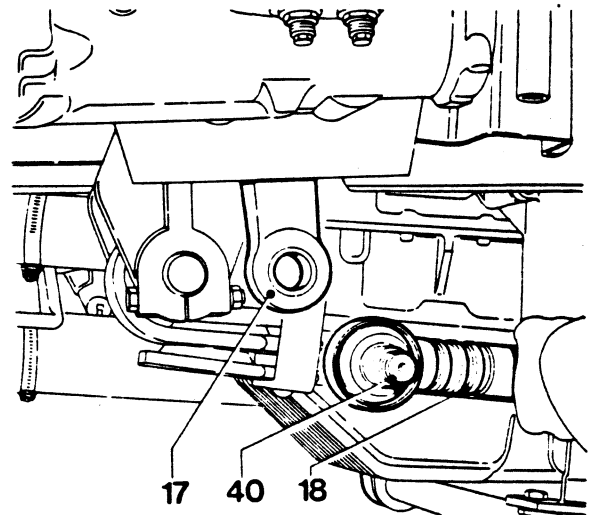

Fig. 1

Tap vervolgens de olie van het stuurhuis af. Zie hiervoor ook het hoofdstuk "Olie aftappen, vullen en ontluften".

Verwijder alle olieleidingen van het stuurhuis (Fig. 2).

Dicht vervolgens meteen alle vrijgekomen openingen van de leidingen en het stuurhuis goed af om te voorkomen dat vuil kan binnendringen.

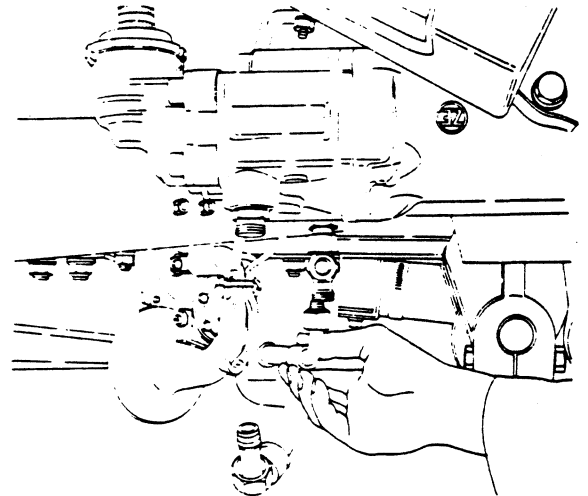

Fig. 2

Verwijder kruiskoppeling 45 van de ingaande as van het stuurhuis (Fig. 3).

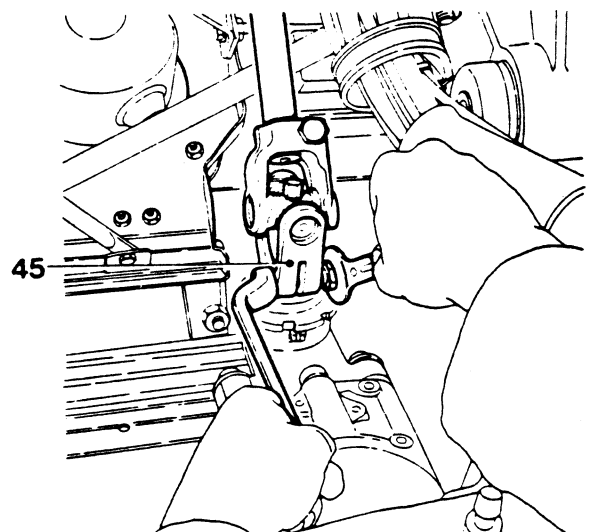

Fig. 3

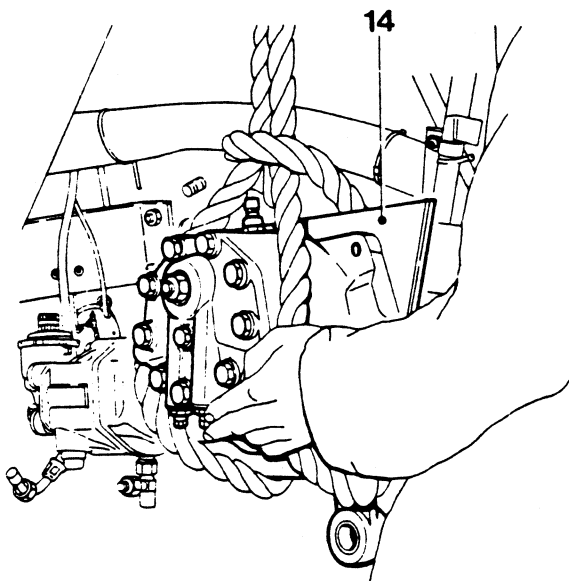

Fig. 4

Het stuurhuis kan alleen compleet met de stuurstoel van het chassis verwijderd worden. Hang het stuurhuis op een deugdelijke manier in de takel (Fig. 4) en demonteer de bevestigingsbouten van stuurstoel 14 aan het chassis.

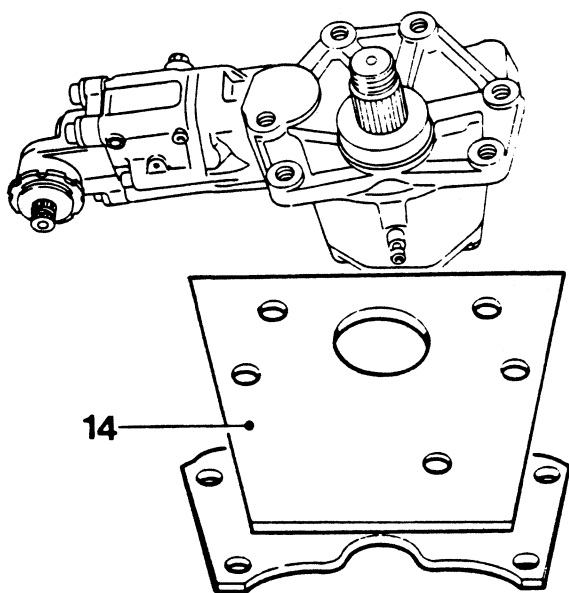

Fig. 5

Om stuurstoel 14 (Fig. 5) van het stuurhuis te kunnen verwijderen, moet eerst de pitmanarm gedemonteerd worden. Zie hiervoor de hoofdstukken "Stuurstoel" en "Pitmanarm".

INBOUWEN

Het inbouwen van het stuurhuis kan in omgekeerde volgorde dan het uitbouwen gebeuren.

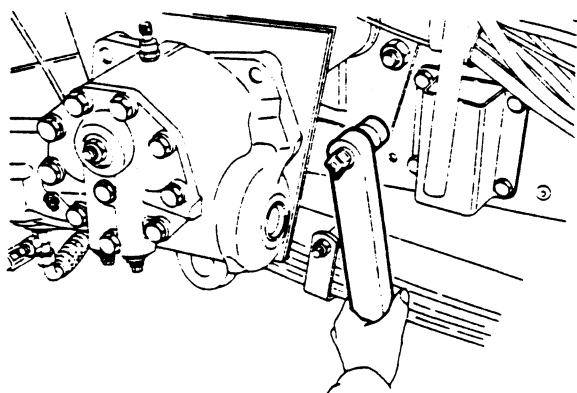

Fig. 6

Draai de bevestigingsbouten van het stuurhuis aan de stuurstoel en van de stuurstoel aan het chassis vast met een momentsleutel (Fig. 6). Zie voor de aanhaalmomenten de "Technische gegevens".

Vul het hydraulisch systeem met olie en ontluicht het stuurhuis. Zie voor het vullen en ontluichten het hoofdstuk "Olie aftappen, vullen en ontluichten".