

F 2600

MONTEREN VAN DE EXPANSIETANK

POSE DU VASE D'EXPANSION

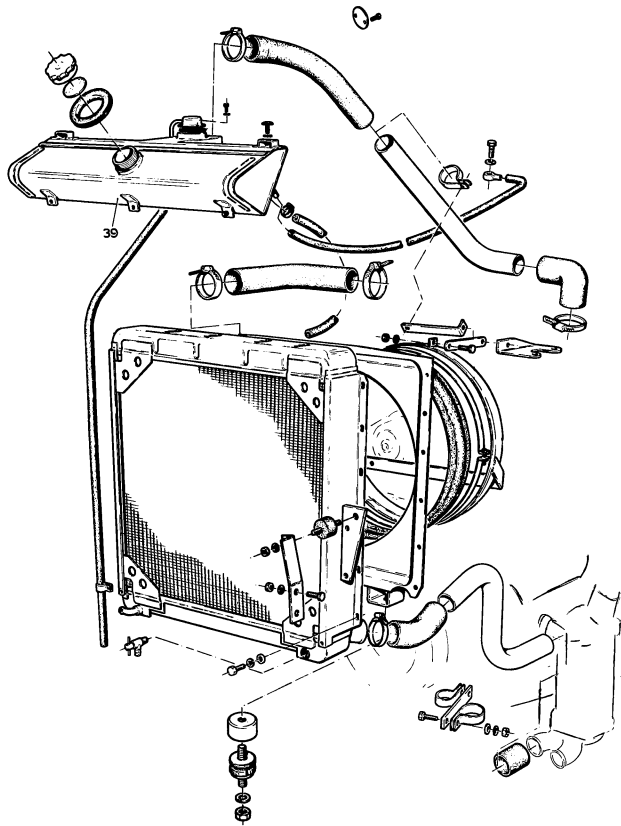

Fig. 23.

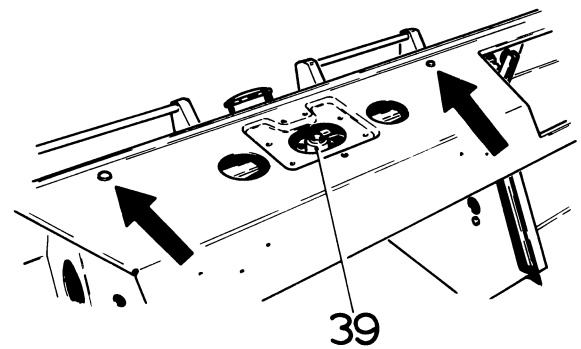

Fig. 24.

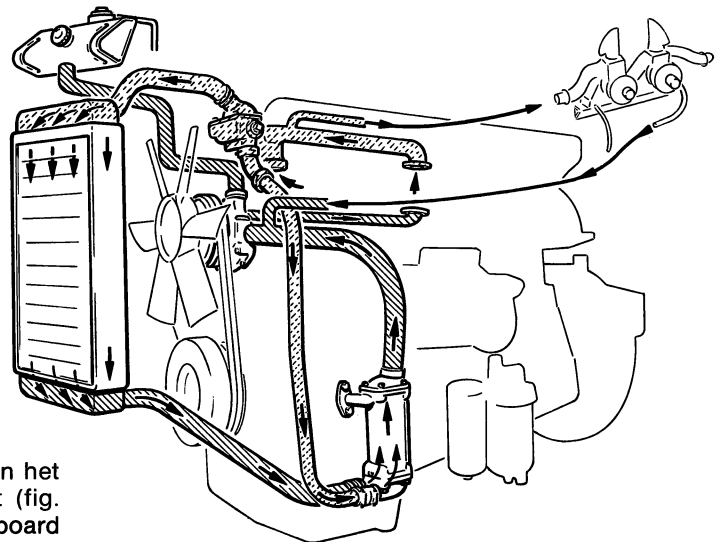

Fig. 25.

Nadat aan de buitenzijde van de cabine, tegen het voorfront, twee handgrepen zijn aangebracht (fig. 24), kan de expansietank (39) onder het dashboard worden vastgezet.

De expansietank wordt tevens met drie bouten tegen het voorfront vastgezet (fig. 23). Aan de bovenzijde is het overloopventiel aangebracht (fig. 24). Aan de onderzijde van de tank wordt de slang bevestigd, welke op de waterpomp van de motor wordt aangesloten. Aan de achterzijde van de tank worden twee slangen aangebracht voor de ontluftung van de radiator en van het waterspruitstuk van de motor (fig. 25).