

## PORTIER

Bij sommige F 2600 cabines is het mogelijk gebelken afgesloten portieren zonder sleutel te openen. Bij het met de sleutel op slot draaien van het portier, wordt de pen (A) van het cilinderslot (58) over een halve cirkelboog naar boven gedraaid. Wordt nu het cilinderslot ingedrukt, dan schiet de pen (A) over de lip (B) van het vangslot (59) heen (zoals getekend in fig. 58).

In sommige gevallen ligt de pen (A) van het cilinderslot (58) zo dicht boven de lip (B) van het vangslot (59), dat wanneer het cilinderslot (58) opgedrukt en de knop ingedrukt wordt, de lip (B) van het vangslot toch geraakt wordt en het portier openspringt.

Het cilindrisch slot kan van buitenaf opgedrukt worden, omdat het is bevestigd met een verende borgplaat (228896).

Neem het bekledingspaneel aan de binnenkant van het portier los. Draai het portier op slot en bekijk of de pen (A) voldoende boven de lip (B) van het vangslot (59) ligt.

Is dit niet het geval, neem dan het vangslot (59) uit het portier en slijp, naar gelang nodig, van de bovenkant van de lip (B) 1 à 2 mm af.

Monteer het geheel weer in het portier en controleer de werking van het slot.

Vanaf cabine nummer k 549 kan bovengenoemde klacht niet meer voorkomen.

## PORTIÈRE

Il s'est avéré possible d'ouvrir sans clef certaines portes préalablement fermées à double tour.

En fermant la porte à clef le tenon (A) du barillet (58) décrit en demi-cercle vers le haut. En enfonçant le barillet, le tenon (A) passe au-dessus de la lèvre (B) de la pène (59) (comme illustré en figure 58).

Dans certains cas le tenon (A) du barillet (58) est tellement rapproché de la lèvre (B), que lorsque le barillet (58) est soulevé et le bouton enfoncé, la lèvre (B) est malgré tout touchée et que la portière s'ouvre.

Il est possible de soulever le barillet de l'extérieur parce qu'il est fixé au moyen d'une plaque d'arrêt flexible (228896).

Déposer le panneau de lambrissage de la portière.

Fermer la portière à double tour, et vérifier si le tenon (A) dépasse suffisamment de la lèvre (B) de la pène (59).

Dans le cas contraire, déposer la pène (59) de la portière et polir autant que nécessaire la partie supérieure de la lèvre (B) sur 1 à 2 mm.

Denouveau installer l'ensemble dans la portière et vérifier si la serrure fonctionne correctement.

A compter de la cabine k 549 la réclamation en question ne peut plus se produire.

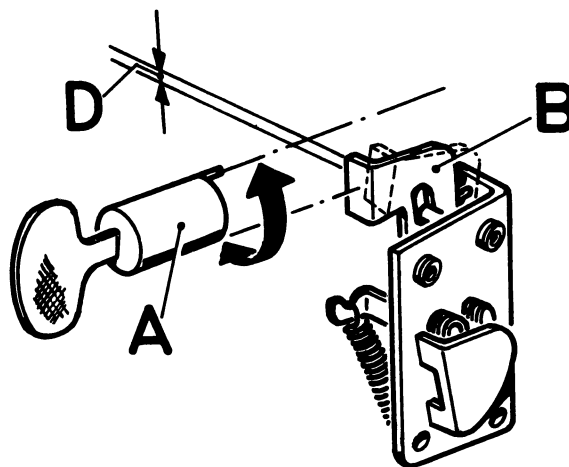

Fig. 58.