

DIFFERENTIEELBLOKKERING (2698 T)
 BLOCAGE DE DIFFERENTIEL (2698 T)
 DIFFERENTIALSPERRE (2698 T)
 DIFFERENTIAL LOCKING (2698 T)
 BLOCCAGGIO DEL DIFFERENZIALE (2698 T)
 BLOQUEO DIFERENCIAL (2698 T)

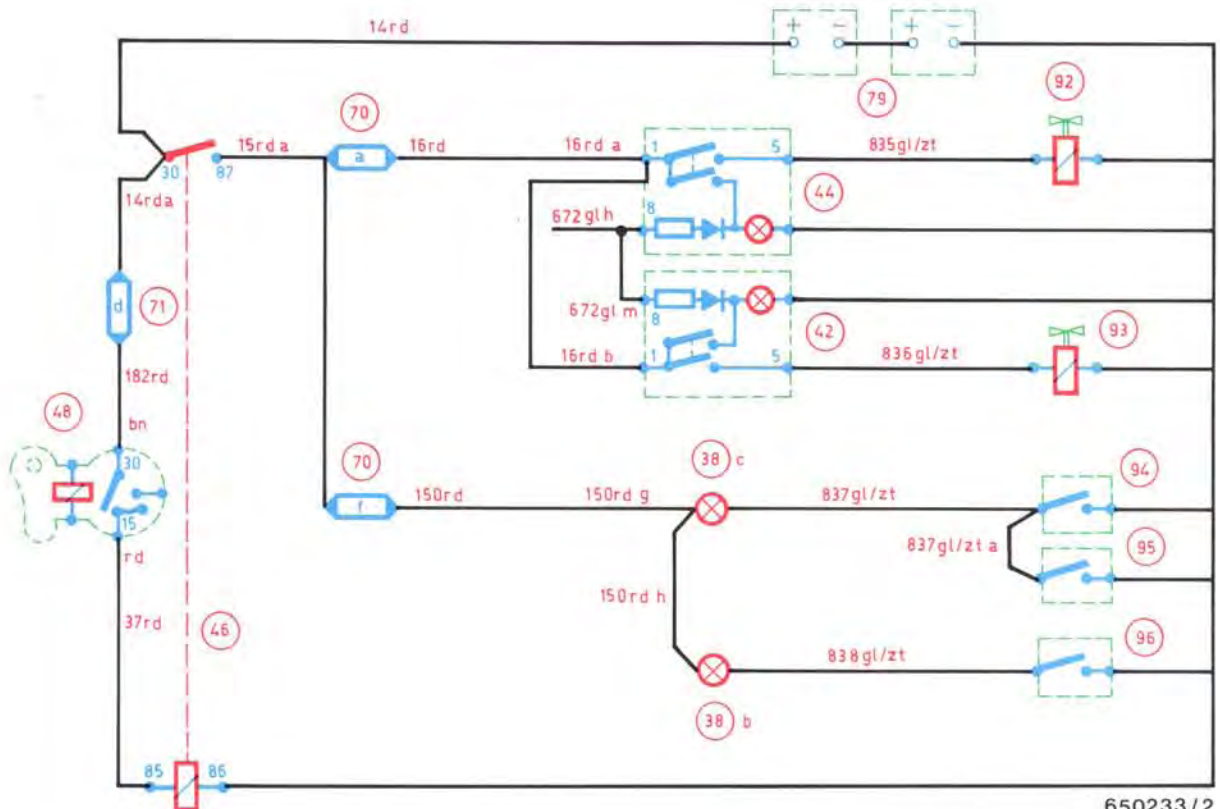

2698 T

Ais de kontaktsleutel in de stand "kontakt" staat wordt het kontaktrelais (46) bekrachtigd waardoor de aansluitpunten 30 en 87 met elkaar worden doorverbonden.

Hierdoor komt de batterijenspanning via draad 14 rd, verbinding 30-87 en draad 15 rda, op beide zekeringen (70)a en (70)t. Vanaf de zekering (70)a komt de spanning via de draden 16 rd en 16 rda op aansluitpunt 1 van de schakelaar voor de blokkering van het 1e en 2e differentieel (44) alsmede op aansluiting 1 van de schakelaar de blokkering van het 3e differentieel (42).

Worden de schakelaars ingeschakeld, dan ontstaat er een verbinding tussen de aansluitpunten 1 en 5 van deze schakelaars waardoor de afzonderlijke ventielen zullen worden bediend. Het 1e en 2e differentieelventiel (92) via draad 835 gl/zt en het 3e differentieelventiel via draad 836 gl/zt. Tevens zullen de controlelampjes in de schakelaars fel gaan branden.

Vanaf de zekering (70)l staat via de draden 150rd en 150rdg spanning op het controlelampje van het 1e en 2e differentieel, alsmede via draad 150rdh op het controlelampje van het 3e differentieel.

In de differentieels zijn controleschakelaars aangebracht. Dit zijn massa-schakelaars, dat wil zeggen dat deze een verbinding kunnen maken met de massa.

Wordt nu de blokkering ingeschakeld dan zal de desbetreffende schakelaar als het differentieel geheel geblokkeerd is een verbinding maken met de massa waardoor het controlelampje van het 1e en 2e differentieel gaat branden via draad 837 gl/zt en het controlelampje voor het 3e differentieel gaat branden via draad 838 gl/zt.