

8309	
------	--

**GROOTLICHT EN GROOTLICHTSIGNAAL**  
**PHARES ROUTE ET APPEL DE PHARES**  
**FERNLICHT UND LICHTHUPE**  
**MAIN BEAM AND HEADLAMP FLASHING**  
**LUCI ABBAGLIANTI E LAMPEGGIO DIURNO**  
**LUZ CARRETERA Y LUZ DE RAFAGA**

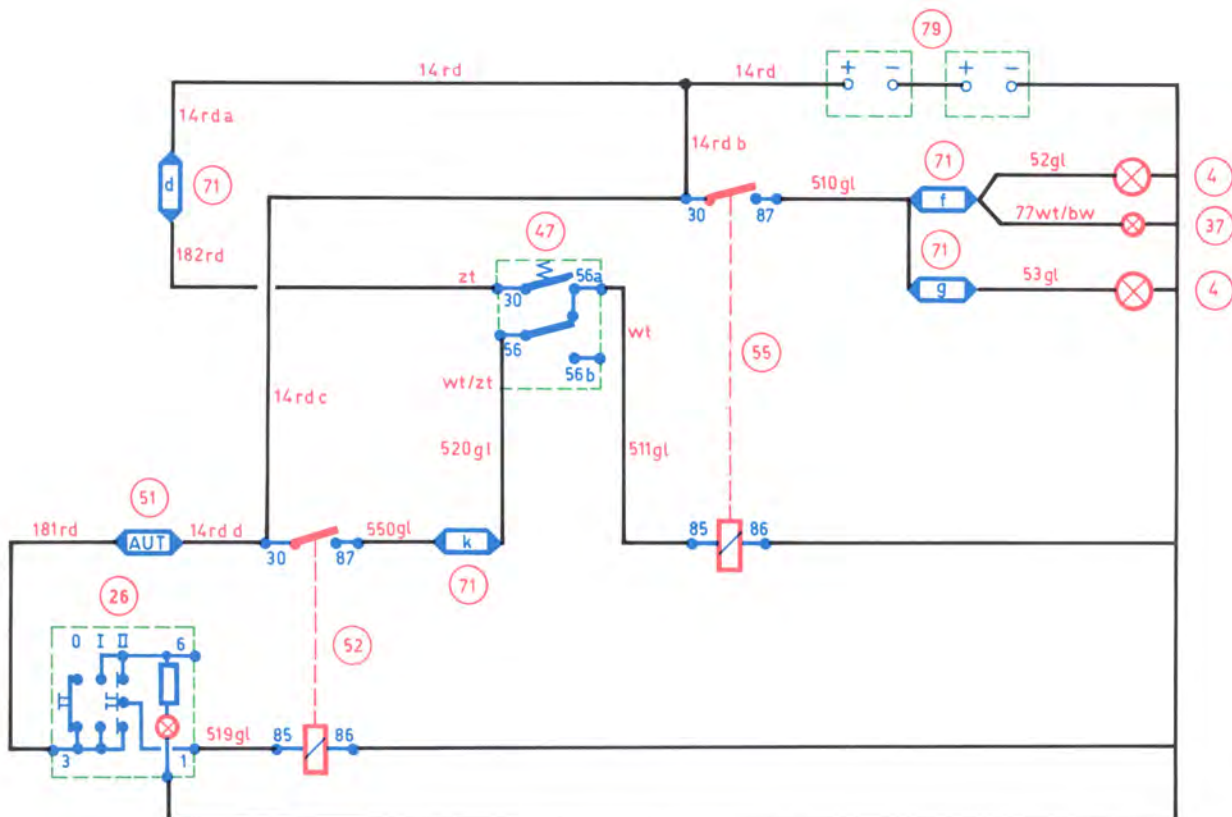

**GROOTLICHT EN GROOTLICHTSIGNAAL**

Als de lichtschaakelaar (26) in de stand 2 wordt gezet dan ontstaat er een verbinding tussen de aansluitpunten 3-6 en 1 van deze schakelaar. Het dimlichtrelais (52) wordt nu bekrachtigd omdat de spanning vanaf de batterijen via draad 14 rd, 14 rdb, 14 rdc, automatische zekering (51), verbinding 3-1 van lichtschaakelaar op aansluitpunt 85 van het dimlichtrelais komt, en aansluitpunt 86 van dit relais met de massa is verbonden.

Als het dimlichtrelais is bekrachtigd, ontstaat er een verbinding tussen de aansluitpunten 30 en 87 van dit relais en komt er spanning vanaf de batterijen via zekering (71)k op aansluitpunt 56 van de kombi-schakelaar (47). Wordt de kombi-schakelaar in de stand "grootlicht" gezet dan wordt er een verbinding gemaakt tussen de aansluitpunten 56 en 56a van deze schakelaar, en kan de spanning vervolgens op aansluitpunt 85 van het grootlichtrelais (55) komen. Aansluitpunt 86 is met de massa verbonden, dus zal dit relais bekrachtigd worden.

Nu ontstaat er een verbinding tussen de aansluitpunten 30 en 87 van het grootlichtrelais en kan de spanning vanaf de batterijen via de verbinding 30-87 van het grootlichtrelais, zekeringen (71)f en (71)g naar de grootlichtlampen (4) alsmede naar het grootlichtkontrolelampje (37) gaan. Deze zijn met de massa verbonden en zullen derhalve gaan branden.

Het grootlichtsignaal kan gegeven worden met behulp van de kombi-schakelaar. Als deze omhoog wordt getrokken tegen de veerdruk in ontstaat er een verbinding tussen de aansluitpunten 30 en 56a van deze schakelaar. Wordt deze echter weer losgelaten dan komt de schakelaar door middel van zijn veerdruk weer in de normaalstand terecht en is de verbinding 30 met 56a weer verbroken.

Bij het geven van het grootlichtsignaal kan de spanning vanaf de batterijen via zekering (71)d en verbinding 30-56a van de kombi-schakelaar op het grootlichtrelais komen zodat dit wordt bekrachtigd.

Dus in stand 2 van de lichtschaakelaar (26) branden de lampen van:

Dimlichten (3)

Stekerdoos sigareaansteker (23)

Kombi-instrument (37)

Toerenteller (39)

Snelheidsmeter (40)

Parkeerlichten (3)

Breedte-verlichting (16)

Contourverlichting (2)

Achterlichten (103)

Schakelaarverlichting

Tevens staat er spanning op de aansluiting 58L en 58R van de stekerdoos voor de volgwagen.

Met kombi-schakelaar (47) kan ook nog het grootlicht ingeschakeld worden waarbij de bovenvermelde verlichting blijft branden.