

SMEERSPECIFICATIE

Vet : inplaats van de drie genoemde vetsoorten kan men ook het z.g. „multi purpose” vet gebruiken.

Hypoid-olie: boven 0° C SAE 140
(Hypoid gear oil) beneden 0° C SAE 90

Transmissie-olie: boven 0° C SAE 140 *
(Straight mineral oil) van 0° C tot -12° C SAE 90
beneden -12° C SAE 80

* Gebruik in versnellingsbak van B-serie SAE 90 voor temperaturen boven -12° C.

Gebruik in stuurhuis SAE 140 bij alle temperaturen.

Remvloeistof : Gebruik steeds Lockheed no. 5 remvloeistof. Indien een andere vloeistof gebruikt is, dient men het gehele remsysteem door te spoelen met spiritus.

SMEERPUNTEN EN INHOUDEN.

Chassisvet : Fusee's, stuurkogels, pedaalas, handremhefboom en bowdenkabel, bedieningsas ontkoppelinglager, as bandenlier.

Kogellagervet : Tussenlager, schuifbus ontkoppelinglager.

Wiellagervet : Wiellagers.

Transmissie-olie : Stuurhuis: inhoud 1 liter.
Versnellingsbak: inhoud T-K-A-L-series 5,2 liter, B-serie 4 liter.
Kogels versnellingshefboom, kruis- en schuifkoppelingen.

Hypoid-olie : Achteras: inhoud standaard 9,5 liter, two-speed 12,4 liter.

Penetreerolie : Veren.

Remvloeistof : Hoofdremcylinder.

SMEERSHEMA

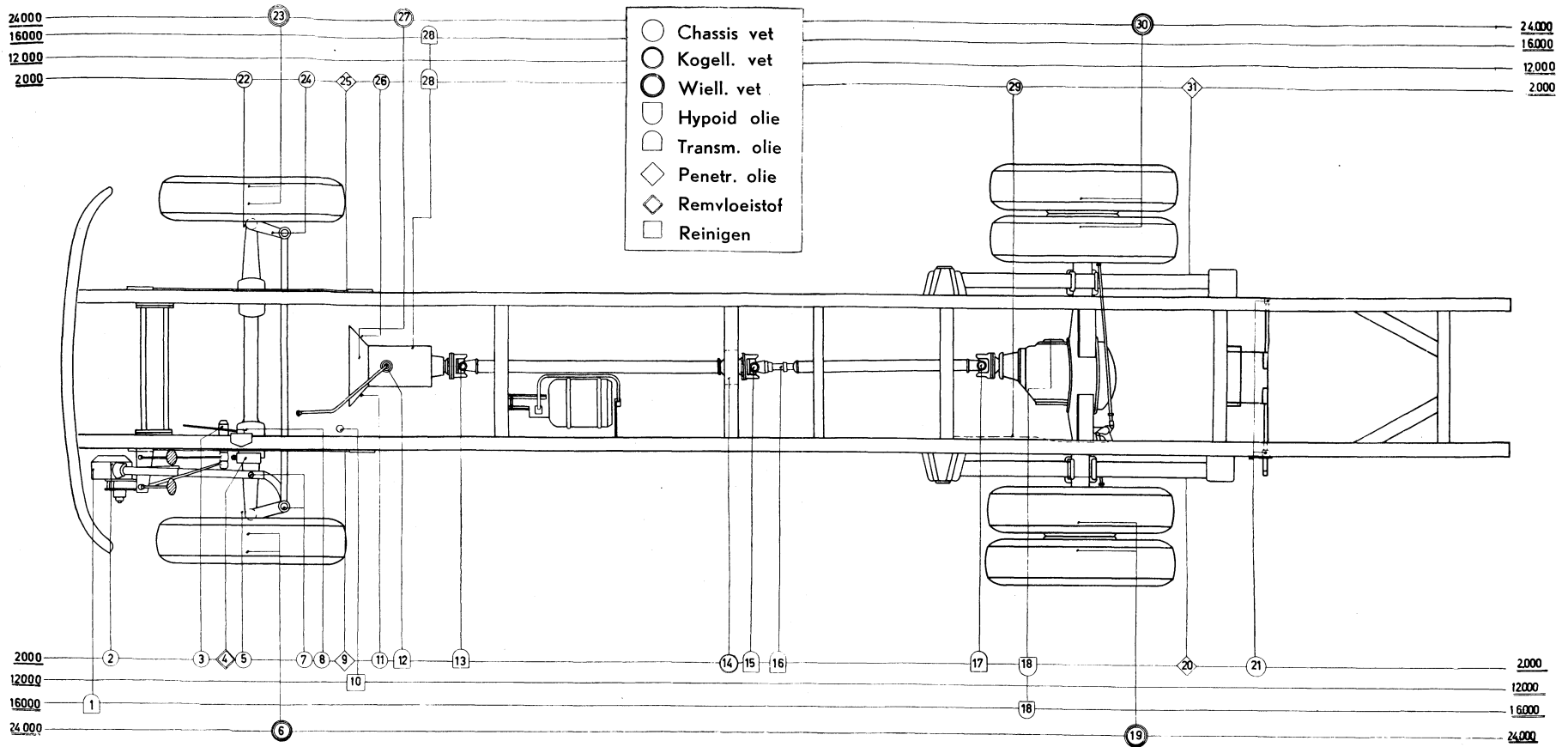

0.530C004

1. Stuurhuis
2. Stuurkogel
3. Pedaalas
4. Hoofdremcilinder
5. Fusee
6. Wiellagers
7. Stuurkogels
8. Handremhefboom
9. Veer

10. Luchtfiler rembekr.
11. Bed. as ontkop. lager
12. Kogelscharnier versn. hefboom
13. Kruiskoppeling
14. Tussenlager *)
15. Kruiskoppeling *)
16. Schuifkoppeling
17. Kruiskoppeling

18. Achteras
19. Wiellagers
20. Veer
21. Bandenlier
22. Fusee
23. Wiellagers
24. Stuurkogel
25. Veer
26. Bed. as ontkop. lager

27. Schuifbus ontkop. lager
28. Versnellingsbak
29. Handremkabel
30. Wiellagers
31. Veer

*) Buschassis hebben een tussenlager en een kruiskoppeling extra
Trekkerchassis hebben geen tussenlager.